

MIDIPLUS 电子乐器保证书

本产品是在严格的质量管理下通过质量检验的合格品。本产品售出后,万一在正常使用状态下发生故障,本保证书约定,用户可在背面记载的规定范围内享受免费修理。

本保证书一旦遗失不予补发,请务必妥善保管。

本保证书仅在中华人民共和国大陆、港澳台地区使用有效。

* 致销售店

本保证书是对用户就实施售后服务承担责任的一种明确保证,即使客户作为馈赠品或纪念品购买半产品时,也请一定填写好下表并将此保证书交于客户。

型号/品名			
机身码/出厂日期			
客户	姓名	电话号码	
	住址	邮政编码	
商店	店名	电话号码	
	地址	邮政编码	
	盖章		
保修期	从购买日 年 月 日起算整一年		

保证规定

- 遵照说明书的要求正常使用本产品的情况下发生故障时,从本产品的出售日起一年内可享受免费修理。
 - 提出保修时,请务必持本产品以及本保证书与购买本产品的商店或与指定的维修站联系。
 - 即使在保修期内,若属下列任一情况,只能作为收费修理处理。
 - 由于购买后携带、运输或保管不当引起的故障或损坏。
 - 由于误用、乱用或使用不当引起的故障或损坏。
 - 由于火灶、地震、水灾、雷击、鼠害以及其它灾害或由于被盗窃引起的故障或损坏。
 - 由于非正规修理、改装或异常电压引起的故障或损坏。
 - 不出示本保证书或保证书中没有填写必要事项(如购买日期、商店名等)。
 - 由于电池耗尽引起的故障或损坏。
 - 本保证书仅在中华人民共和国大陆、港澳台地区使用有效。
- * 本保证书不限制用户在法律上的权利。

致用户

- 在购买本产品时,请务必确认本保证书上是否已填写了购买日期。
- 除了特殊情况(如被盗窃、天灾等引起的遗失)以外,本保证书不予补发,请务必妥善保管。
- 用户住址变更后若需修理本产品时,请与指定的维修站联系。

MIDIPLUS

EA-30

88键重锤电钢琴

使用说明书

请务必将所有用户文件妥善保管以便日后需要时查阅



重要!

在使用本产品之前, 请注意下述重要资讯。

- 在使用交流电变压器为本产品供电之前, 必须首先检查交流电变压器是否有任何损坏。
- 请仔细检查电源线, 看是否有断裂、断线、裸线及任何其他严重损坏。切勿让儿童使用已严重损坏的交流电变压器。
- 3岁以下儿童不可使用本产品。
- 只能使用原厂标配变压器。
- 交流电变压器不是玩具。
- 在清洁本产品之前必须拔下交流电变压器。

前言

尊敬的用户

祝贺您拥有一架全新的电钢琴。它集先进的功能和完美的音色于一体, 它将会帮助您学习掌握传统的乐器, 同时带给您全新的音乐弹奏体验。

在使用中, 请仔细阅读本说明书, 以便让您更好地发挥其性能。

请将本说明书放置在安全的地方, 以便以后留作参考之用。

请仔细阅读本说明书

产品参数

- 88键进口重锤触感渐进式键盘
- 128种音色
- 100种节奏
- 128复音数
- 节拍器
- 键分离
- 双音色
- 混响
- 自动音律稳定系统(免调律)
- 双键盘
- 学习功能
- MIDI输入/输出
- 音频输入/输出
- 立体声双耳机插口
- 录音/播放
- 连接苹果产品/安卓产品/Windows产品
- 移调
- 120首示范曲
- 打击乐器
- 动物鸣叫和自然界声响
- 输出功率15Wx2
- 配件: 主机+琴架三角踏板+说明书+电源适配器
- 饰面: 白色/黑色 两种颜色可选
- 产品尺寸: 长1390mm x 宽410mm x 高750mm

装箱单

尊敬的用户, 当您选择本琴后, 请检查以下物品是否齐全。

- 主机
- 琴架
- 说明书
- 电源适配器
- 三脚踏板
- 序列号

目录

使用前的准备	3
电源的连接	3
主机背面插口	3
耳机接口	4
三踏板接口	4
控制面板	5
示范曲/智能教学功能	6
播放示范曲	6
车尔尼教学与练习功能	6
节拍器	6
音色	7
音色选择	7
双音色	7
键盘分离/双键盘	7
自动伴奏	8
节奏伴奏	8
自动伴奏的和弦分离点	8
自动伴奏的模式	8
使用自动伴奏功能	9
功能	9
录音	9
移调	10
存储	10
MIDI	10
音色列表	11
节奏列表	12
示范曲列表	13
故障排除	14
琴体组装说明	15
电子乐器保证书	18

注意事项

在使用前请仔细阅读此注意事项

请将此注意事项放于安全处，以备将来参考

警告

在使用中，请随时注意遵守下述注意事项，这是为了避免因电击、短路、事故、火灾或其他危险而可能给使用者造成的严重伤亡事故。注意事项如下，但不仅限于此。

请不要打开电钢琴或试图拆卸其中的部件，也不要对内部做任何的改动，此产品没有用户可以自行维修的部件。（电钢琴自带音律稳定系统，永久不需要调律）如果出现功能异常，请交由合格的维修员检修。

应避免电钢琴受到雨淋，或者在多水、潮湿的地方附近使用。不要将有水的容器放置在电钢琴上，这可能导致水分流入电钢琴内部。

如果电源线或插头有磨损或者损坏，或者在使用过程中突然断电，以及闻到异常气味或电钢琴冒烟，应立即关闭电源，拔下电源插头，并找合格维修员进行检修。

请保证电源电压为交流220V ± 10%，过高或过低的电压都会造成电钢琴的损伤。

在清洁电钢琴之前，应关闭电源，拔下电源插头。不要用湿手进行任何带电操作。不能用有腐蚀性溶剂擦拭和清洗电钢琴。

定期检查电源开关、电源线是否正常。如更换保险丝，务必拔掉电源插座，并保证使用与原规格相同的保险丝。

注意

在使用中也应随时遵守下述注意事项，这样可以避免对使用者本身或他人可能造成的伤害，以及对此电钢琴或其他外部设备可能造成的损害。注意事项如下，但不仅限于此。

不要使交流电源线靠近热源，如暖热器等。不要过度弯折电源线，不要在电源线上放置重物，不要将电源线置于人通过的地方，不要在电源线上缠绕其他物品，以免损坏电源线。

拔下本产品的电源插头时，要握住插头本身，而不能拉电线。

在长时间不使用电钢琴时或打雷天气时应把电源插头拔下。

不要将此电钢琴放置在多尘土、振动、寒冷或者高温的环境中，（如阳光直接照射、暖气旁或阳光下的运输工具里）以免损害电钢琴外表及内部元器件。

在搬动电钢琴前，应先拔下电源线和与其他设备连接的接线。

当清洁电钢琴时，请使用干燥柔软的布擦拭。不要使用油漆稀料、有机溶剂、清洁剂或其他有侵蚀作用的化学品浸泡的抹布擦拭电钢琴，以免使面板或键盘褪色。

当用户将电钢琴与其他设备连接时，请首先关闭所有的电源开关。在关闭电源开关之前，先将音量设置为最小。在开始使用乐器时，也要首先将电钢琴的音量设置为最小，然后逐渐增大音量，直到适合为止。

请勿将电钢琴放置在其他电器附近，例如电视机、收音机、音箱等，放置在其他电器附近可能会引起电器之间的相互干扰。

请勿将电钢琴放在不稳当的地方上，以免造成电钢琴倒落损伤。

请勿将重物放置在电钢琴上，也不要使用过大的力来按琴键和拨动控制开关。

为了适用于教室、演奏厅等场合，本电钢琴已经设计有足够的音量冗余量，一般使用时应将音量调到合理之处。若长时间使用不合理的过大音量，不仅不合音乐之常理，且有可能造成听力损伤。

避免电钢琴遇到强烈的碰撞。碰撞可能会导致电钢琴的损伤以及造成人员受伤。

使用前的准备

本章节将向您介绍有关电钢琴功能插孔和准备演奏前的一些内容。在您将电钢琴的电源开关打开之前，请务必首先阅读下面的内容。

电源的连接

1、首先确认电钢琴的电源开关是否处于关闭状态；如果不是，请先将电源开关关闭。

2、接好电源线，先将插头插到电钢琴背后DC插孔，然后将电源适配器的另一头插到电源插座上。

3、开启电源前，先将所有音量控制器调到最小。

4、关闭电钢琴电源时，先将所有音量控制器调到最小，再关闭电源开关。

警告

当不使用本琴或打雷时，
请将电源插头拔下。

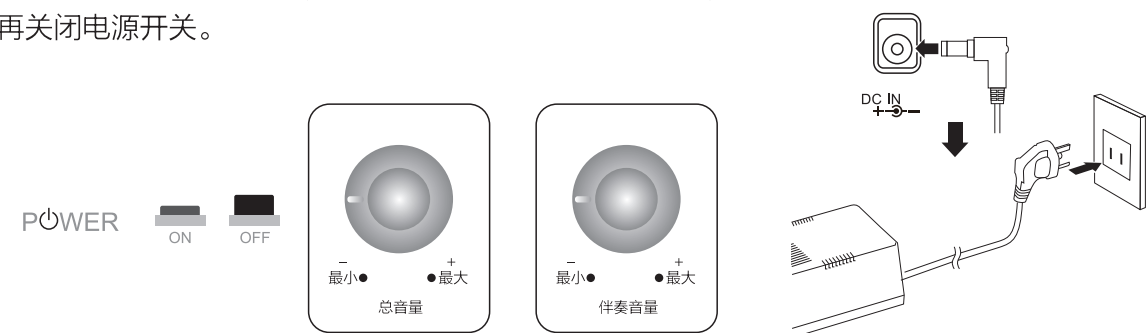

警告

请保证电源电压为交流220V ± 10%，过高或过低的电压都会造成电钢琴的损坏。

不要在带电状态下将电源线从电源插座上拔掉。

主机背面插口

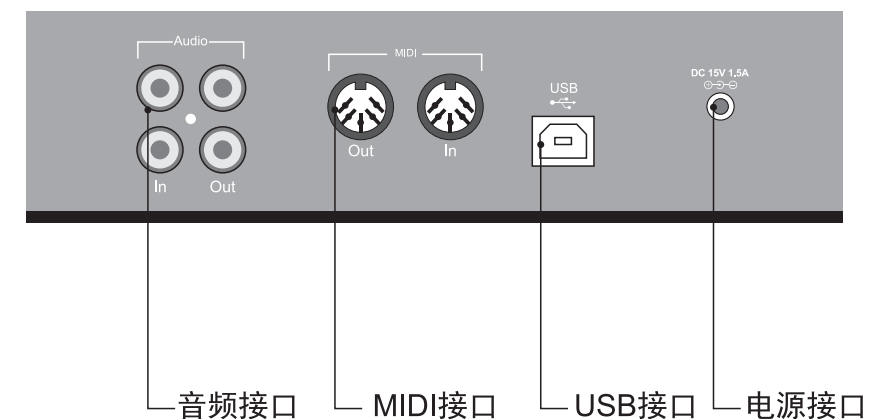

耳机接口

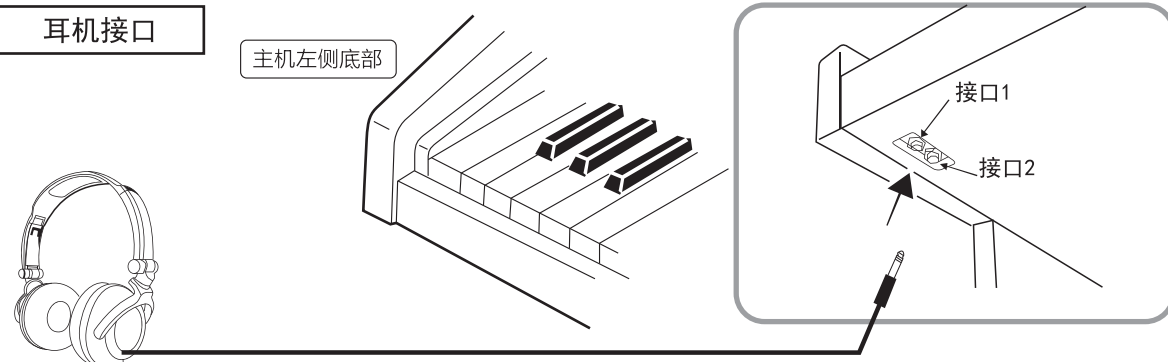

三踏板接口

三脚踏板

来自传统大三角钢琴的设计，采用传统三角钢琴完全一样的延音踏板，后延音踏板，弱音踏板。踩下踏板，打开效果；释放踏板，则关闭效果。请将踏板线连接至钢琴主机底部踏板接口处。

延音踏板

(右) 踩下延音踏板后音符将延长，释放踏板时立即关闭延音效果。

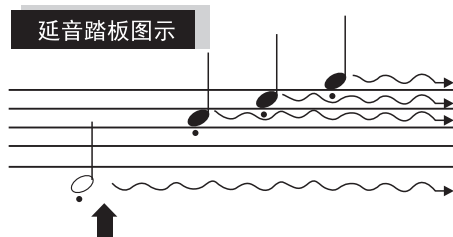

如果在此处踩下制音踏板，则该音符以及放开踏板之前弹奏的音符会延长更长的时间。

后延音踏板

(中) 按住音符键不放，同时踩下此踏板将使按下的音符延长(就像踩下制音踏板那样)但是后续弹奏的音符将不延长。这样可以在以“断音”弹奏其他音的同时延长和弦或单个低音音符。

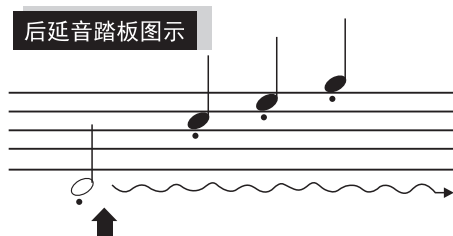

如果在按住音符的同时踩下后延音踏板，则可以使音符延长到放开踏板为止。

弱音踏板

(左) 踩下弱音踏板，可使演奏的音符音量减小，音色也会有变化。踩下此踏板之前演奏的音符不受影响。

踩下踏板前，请务必安装踏板支撑螺杆，并完全接触到地面后使用。

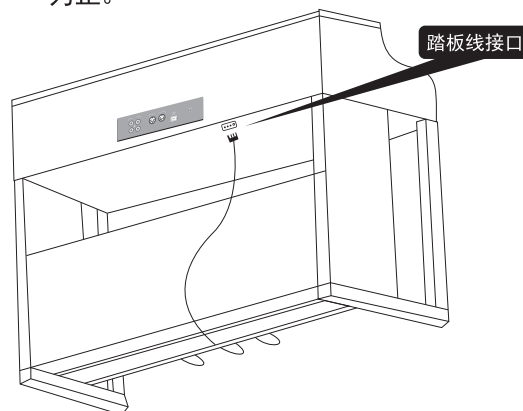
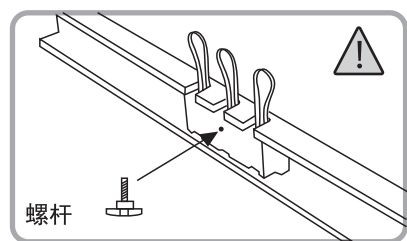

控制面板

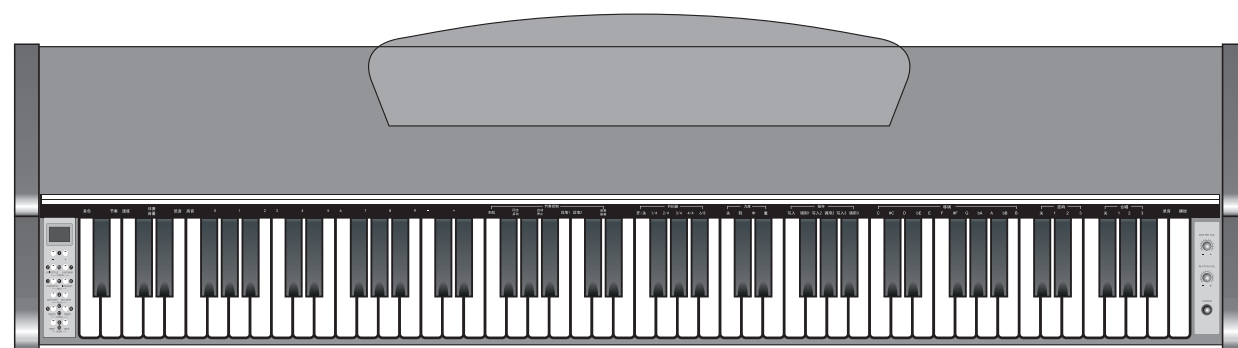

①[+/-]键

- 短按对当前所选功能进行单次调节；
- 长按对当前所选功能进行快速调节；
- 同时按下将恢复当前所选功能的默认值；
- 对某些选择性质的功能，按键代表[是/否]或[开/关]的意思。

②音色/节奏

音色

- 当前非音色选择状态时，按[音色/节奏]键切换到音色选择状态，指示灯[亮]；
- [+/-]键调节；
- 默认选择的是主键盘钢琴音色；
- 双键盘功能开启时，选择的是左手键盘音色；
- 双音色功能开启时，选择的是第二层音色；

节奏

- 当前非节奏选择状态时，按[音色/节奏]键切换到节奏选择状态，指示灯[亮]；
- [+/-]键调节；
- [启动/停止]键开启/停止节奏；
- A、B、前奏/尾奏3组段落控制；
- 节奏停止状态时，交替按[前奏/尾奏]键可插入/取消插入前奏，节奏播放状态时，按该键可插入尾奏；指示灯[亮]；
- 节奏停止状态时，短按[A/同步启动]/[B/同步停止]可选择主段落A或B；指示灯[亮]；节奏播放状态时，短按该键可插入过门，然后回到选择的主段落，插入过门时，指示灯[亮]；
- 长按[A/同步启动]/[B/同步停止]可选择开启或关闭同步启动/同步停止功能；同步启动功能开启时，按下任意琴键或有效和弦，同步启动节奏；同步停止功能开启时，节奏随着和弦释放同步停止。

③启动/停止

启动节奏型、关闭节奏型

④A/同步启动 B/同步停止

A、B、前奏/尾奏3组段落控制；长按[A/同步启动]/[B/同步停止]可选择开启或关闭同步启动/同步停止功能；同步启动功能开启时，按下任意琴键或有效和弦，同步启动节奏；同步停止功能开启时，节奏随着和弦释放同步停止。

⑤节拍器

按[节拍器]键可开启/关闭节拍器，指示灯[亮]。

⑥存储1 存储2

- 长按[存储1]/[存储2]键可将当前所有用户设置保存到所选的存储位置，指示灯[亮]。
- 短按[存储1]/[存储2]键可调用所选存储位置的用户设置。

⑦功能/移调

功能：连续短按功能/移调键可依次进入各个功能调节状态，指示灯[亮]；
移调：长按功能/移调键可进入移调调节状态，指示灯[亮]；[+/-]键调节。

⑧前奏/尾奏

按[前奏/尾奏]键，然后按[启动/停止]键则进入自动伴奏的前奏，需停止伴奏可按下[启动/停止]键；节奏播放状态时，再次按下[前奏/尾奏]键，此时电钢琴自动演奏一段尾奏乐段，结束演奏走动演奏。

⑮总音量

转动总音量旋钮，调节钢琴的主音量大小

⑯伴奏音量

转动伴奏音量旋钮，调节钢琴的伴奏音量、示范曲音量、节拍器音量

⑰开关

主机的总电源开关，开启前请先将所有音量调至最小

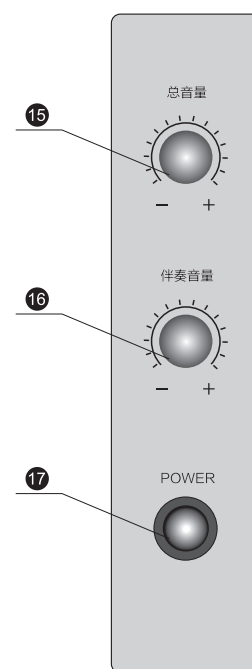

⑨速度

- 按[速度]键可进入速度调节状态，指示灯[亮]；
- [+/-]键调节；
- 可调节节奏、节拍器、歌曲、录音的速度。

⑩和弦

- 同时按下[和弦]组合键可开启/关闭自动和弦；
- 自动和弦可同时识别单指和弦和多指和弦。

⑪录音

- 同时按下[录音]组合键，进入录音准备状态；
- [+/-]键选择需要录音的音轨；
- 弹下任意琴键或有效和弦开始录音；
- 再次按下[录音]组合键，结束录音。

⑫播放

同时按下[播放]组合键可开始/停止播放用户录音，同时切换到用户录音选择状态，[+/-]键调节。

⑬清除

同时按下[清除]组合键，根据提示操作可删除当前所选的用户录音内容；按[+]键执行确认。

⑭示范曲

- 同时按下[示范曲]组合键可开启/停止播放示范曲，同时切换到示范曲选择状态；
- [+/-]键调节。

示范曲/智能教学功能

播放示范曲

数码钢琴内置有120首示范曲，含20首普通示范曲和100首车尔尼教学示范曲，用来展示其丰富多彩的音色和优美动听的音质。使用者可通过示范曲对此琴有初步的了解。

同时按下【存储1】和【存储2】组合按键来启动示范曲功能，屏幕如右图所示，所有示范曲将按顺序全部反复播放，过程中可以按【+】或【-】键；选择上一曲或下一曲，此时屏幕会显示对应的曲目名称（具体目录请参照第13页示范曲列表），想快速选取也可按住【+】或【-】按键不松手，这时曲目会快速翻动，示范曲播放时，按下【速度】键，然后按【+】【-】键可以改变当前示范曲播放速度，再次同时按下【存储1】和【存储2】组合按键可停止示范曲播放。



车尔尼教学与练习功能

本数码钢琴除了有1-20首普通示范曲外，还有100首车尔尼练习曲的示范以及智能教学功能。

例如：首先按下【存储1】和【存储2】组合键来启动示范曲功能，然后按【+】键调出第一首练习曲，【屏幕会同步显示，如下图所示；此时多次按下【功能/移调】键，直至屏幕出现【联系功能】字样，如下图所示；按【+】或【-】键来选择右手跟弹联系或左手跟弹练习，如下图所示：

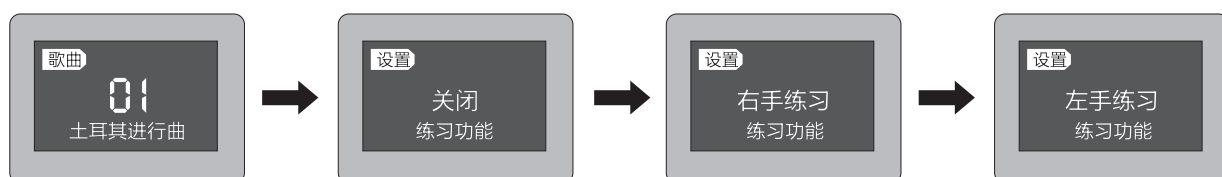

节拍器

本数码钢琴内置有国际标准节拍器，作为练习或演奏时参考。按下【节拍器】按键，节拍器开始工作，按键指示灯亮。按下【速度】键，指示灯亮，屏幕如下图所示；按【+】【-】键增快或减慢节拍速度。在节拍器工作同时多次按下【功能/移调】键，直至屏幕出现【节拍类型】此时按【+】【-】键可选择不同节拍，如图所示，依次顺序为1/4,2/4,3/4,4/4,6/4,6/8,9/8,12/8，在自动伴奏或练习曲、示范曲工作时，节拍器的速度与他们的速度设定值一致。再次按下【节拍器】键，节拍器停止工作。

用伴奏音量旋钮可以在不改变钢琴主音量的同事单独调节拍器音量。



音色

音色选择

此数码钢琴有128种国际标准音色GM和10组套鼓打击乐音色。详见附录中第11页《音色列表》

在开机默认下，是音色选择状态，此时按【+】【-】键可选择所需要的音色，长按【+】【-】键可快速切换所需要的音色，屏幕会同步显示音色名称，如右图所示；同时按下【+】【-】键可恢复音色默认值（三角钢琴音色）。



双音色

双音色功能能使您在弹奏一个琴键时听到两种音色的叠加，

1、多次按下【功能/移调】键，直至屏幕出现【双音色】如右图所示；

2、按【+】键开启双音色功能，按【-】键关闭双音色功能。

例如：让“钟琴”音色和“低音萨克斯”音色叠加，操作如下：

按下【音色/节奏】键切换到音色选择状态，按【+】键切换到数字“10”对应的“钟琴”音色，此时多次按下【功能/移调】键，直至屏幕出现【双音色】然后按【+】开启，再次按下【音色/节奏】键切换到音色选择状态，按【+】切换到数字“68”对应的“低音萨克斯”此时弹下任意琴键出现的声音则是“钟琴”和“低音萨克斯”的双音色叠加。



键盘分离/双键盘

在用键盘分割方式演奏时，是以键盘分割点把键盘分成左、右两部分，右手部分用常规音色演奏，而键盘的左手部分用另一种音色演奏，也可使左、右键盘弹奏出来的音高是一致的。

例如：让左边键盘变“钟琴”音色，让右边键盘变成“低音萨克斯”音色，操作如下

在操作双键盘音色前需先选定右手音色，按【音色/节奏】键切换至音色选择状态，按【+】选择数字“68”对应的“低音萨克斯”音色，然后多次按下【功能/移调】键直至屏幕出现【双键盘】按【+】键开启双键盘功能，此时再次按下【音色/节奏】键切换至音色选择状态，按【+】选择数字“10”对应的左手“钟琴”音色。此时便可实现左、右键盘同时演奏两种音色。

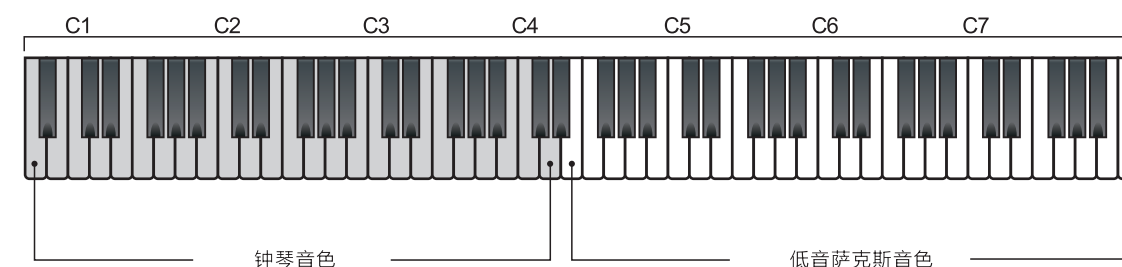

自动伴奏

本琴共有100种自动伴奏，由打击乐节奏和器乐伴奏精心编排而成，代表了多种不同的音乐风格，而这些风格基本上是由节奏型决定的。

节奏选择

按下【启动/停止】键启动节奏伴奏，按下【音色/节奏】键切换至节奏选择状态，指示灯闪烁，屏幕同步显示，如右图所示；按【+】或【-】键切换至您所需要的节奏型。具体参考第12页节奏列表。按【速度】键，然后按【+】【-】键可调节当前节奏的速度，再次按下【启动/停止】键停止节奏伴奏。

注：长按【A/同步启动】【B/同步停止】键可选择开启或关闭同步启动功能；同步启动功能开启时，按下任意琴键或有效和弦。同步启动节奏；同步停止功能开启时，节奏随着和弦释放。



自动伴奏的和弦分离点

自动伴奏的和弦分离点是把键盘分成两个区域，分离点左边的是伴奏区，右边的是旋律演奏区，预置分离点为A键（大字组A键）且此分离点是可以改变的；多次按下【功能/移调】键直至屏幕出现“和弦分离点”此时默认分离点显示数字“25”（25指的是从最左边琴键往右数包含黑键，数到25,即是大字组的A键）此时按【+】【-】键可以改变键盘和弦分离点。

自动伴奏的模式

自动伴奏模式有三种可选择；单指和弦、多指和弦、全键盘模式。

单指和弦/多指和弦

在单指和弦模式下，用最简单的指法（单指、两指或最多三指）就可以演奏四种最基本的和弦。

大三和弦：弹奏和弦的根音

小三和弦：同时弹奏和弦的根音和左侧邻近的一黑键。

属七和弦：同时弹奏和弦的根音和左侧邻近的一白键。

小七和弦：同时弹奏和弦的根音和左侧邻近的一白键和黑键（三键同时弹）。

在多指和弦模式下，可以演奏比用单指模式更多的和弦类型。它是根据所演奏的完整和弦来自动产生相应的伴奏，所以此模式更适合熟悉在键盘上演奏和弦的人使用。

注意：在伴奏进行过程中若弹奏了一个不能识别的和弦，则保持现有的和弦不变。

全键盘模式

当进入全键盘模式时，可以在整个键盘上演奏和弦而限于在自动伴奏键区。

设置“全键盘模式”操作说明：多次按【功能/移调】键直至屏幕出现【和弦分离点】然后按钢琴键盘最右边琴键，此时，可进入全键盘模式。

C 大三和弦



C 小三和弦

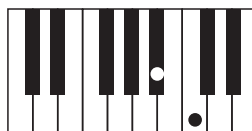

C 属七和弦

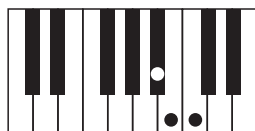

C 小七和弦

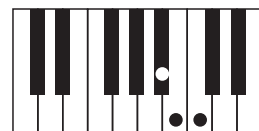

使用自动伴奏的功能

A/B段插入

使用自动伴奏时，可通过 A段、B段不同的演奏模式丰富歌曲的表现；节奏停止状态时，短按【A/同步启动】键或短按【B/同步停止】键可选择主段落 A或 B，指示灯亮，然后按下【启动/停止】键，则进入用户所选的A段或B段的自动和弦伴奏。节奏播放状态时，短按【A/同步启动】键或短按【B/同步停止】键可插入过门，然后回到选择的主段落；

前奏/尾奏

按【前奏/尾奏】键，然后按【启动/停止】键则进入自动伴奏的前奏，需停止伴奏可按下【启动/停止】键；节奏播放状态时，再次按下【前奏/尾奏】键，此时电钢琴自动演奏一段尾奏乐段，结束演奏自动伴奏。

功能

连续短按【功能/移调】键可依次进入以下功能调节状态，指示灯[亮]

混响类型：选择混响类型

混响深度：调节混响深度

合唱类型：选择合唱类型

合唱深度：调节合唱深度

和声类型：选择和声类型

均衡类型：选择均衡类型

力度类型：选择力度类型

节拍类型：选择节拍类型

练习功能：应用于示范曲跟奏练习；

八度：键盘八度移调调节

调音：高音微调(乐器赫兹值范围内)

双音色：开启/关闭双音色功能

双键盘：开启/关闭双键盘功能

双音色音量：双音色第二层音色音量调节

左键盘音量：双键盘左右键盘音量

键盘分离点：双键盘分离点调节

和弦分离点：节奏和弦区域分离点调节

录音

录音功能

同时按下【启动/停止】【前奏/尾奏】组合键启动录音功能，此时进入录音准备状态，如下图所示；按【+】或【-】键选择需要录音的音轨，弹下任意琴键或有效和弦同步开始录音，左上角方块变成圆，如下图所示；再次同时按下【启动/停止】【前奏/尾奏】组合键停止结束当前录音。

录音播放/停止

同时按下【A/同步启动】【B/同步停止】组合按键播放/停止用户录音。

清除录音

同时按下【节拍器】和【速度】组合按键进入清除状态，此时按【+】键确认清除即可删除当前所选的用户录音内容，如下图所示。



移调

移调以半音为单位，可向上或向下调节键盘音调，最大限度为24半音。长按3秒【功能/移调】键可进入移调调节状态，指示灯闪，屏幕如下图所示；通过【+】【-】键调节所需要的音高，如需恢复出厂音高，需在移调调节状态下同时按【+】【-】键即可。



存储

存储即常用功能及音色、节奏快速调用快捷键。长按【存储1】或【存储2】可将当前所有用户设置保存到所选的存储位置，指示灯亮；屏幕如下图所示，短按【存储1】或【存储2】键可调用所选存储位置的用户设置。



MIDI



MIDI是Musical Instrument Digital Interface（乐器数字界面）的缩写，是关于数字信号及连接器的世界标准名称。通过MIDI可在不同厂家生产的乐器和电脑（机器）之间互传音乐数据，可实现编曲、作曲、电脑录音等操作，本琴背后有USB接口，同时也有标准MIDI输入和输出接口，在连接电脑和其他设备之前，请先将电钢琴电源关闭。



注意

windows2000/XP操作系统需先下载USB MIDI驱动程序软件

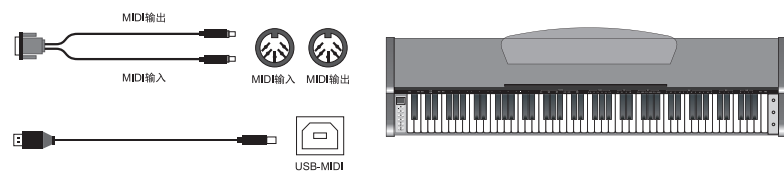

音色列表

序号	中文名称	英文名称
001	三角钢琴	Acoustic Grand Piano
002	明亮钢琴	Bright Acoustic Piano
003	电子钢琴	Electric Grand Piano
004	酒吧钢琴	Honky Tonk Piano
005	电钢琴1	Electric Piano 1
006	电钢琴2	Electric Piano 2
007	拨弦古钢琴	Harpichord
008	击弦古钢琴	Clavi
旋律打击乐		Mallet
009	钢片琴	Celesta
010	钟琴	Glockenspiel
011	音乐盒	Music Box
012	颤音琴	Vibraphone
013	马林巴	Marimba
014	木琴	Xylophone
015	管钟	Tubular Bells
016	洋琴	Dulcimer
风琴		Organ
017	卓巴风琴	Drawbar Organ
018	打击风琴	Percussive Organ
019	摇滚风琴	Rock Organ
020	教堂风琴	Church Organ
021	管风琴	Reed Organ
022	手风琴	Accordion
023	口琴	Harmonica
024	探戈手风琴	Tango Accordion
吉他		Guitar
025	尼龙吉他	Acoustic Nylon Guitar
026	钢弦吉他	Acoustic Steel Guitar
027	爵士电吉他	Electric Jazz Guitar
028	清音电吉他	Electric Clean Guitar
029	闷音电吉他	Electric Muted Guitar
030	过载电吉他	Overdriven Guitar
031	失真电吉他	Distortion Guitar
032	吉他泛音	Guitar Harmonics
贝司		Bass
033	原声贝司	Acoustic Bass
034	指弹电贝司	Electric Fingered Bass
035	拨片电贝司	Electric Picked Bass
036	无品贝司	Fretless Bass
037	击弦贝司1	Slap Bass 1
038	击弦贝司2	Slap Bass 2
039	合成贝司1	Synth Bass 1
040	合成贝司2	Synth Bass 2
弦乐		Strings
041	小提琴	Violin
042	中提琴	Viola
043	大提琴	Cello
044	低音提琴	Contrabass
045	颤音弦乐	Tremolo Strings
046	拨奏弦乐	Pizzicato Strings

序号	中文名称	英文名称
047	竖琴	Orchestral harp
048	定音鼓	Timpani
合奏		Ensemble
049	弦乐合奏1	String Ensemble 1
050	弦乐合奏2	String Ensemble 2
051	合成弦乐1	Synth Strings 1
052	合成弦乐2	Synth Strings 2
053	和声"啊"	Choir Aahs
054	和声"噢"	Voice Oohs
055	合成人声	Synth Voice
056	管弦乐齐奏	Orchestral
铜管乐器		Brass
057	小号	Trumpet
058	长号	Trombone
059	大号	Tuba
060	弱音小号	Muted Trumpet
061	圆号1	French Horn 1
062	铜管乐队1	Brass Section 1
063	合成管乐1	Synth Brass 1
064	合成管乐2	Synth Brass 2
簧管乐器		Reed
065	高音萨克斯	Soprano Sax
066	中音萨克斯	Alto Sax
067	次音萨克斯	Tenor Sax
068	低音萨克斯	Baritone Sax
069	双簧管	Oboe
070	英国管	English Horns
071	巴松管	Bassoon
072	单簧管	Clarinet
吹奏乐器		Pipe
073	短笛	Piccolo
074	长笛	Flute
075	竖笛	Recorder
076	排箫	Pan Flute
077	吹瓶	Bottle Blow
078	尺八	Shakuhachi
079	口哨	Whistle
080	洋埙	Ocarina
合成管乐		Lead
081	主音-方波	Lead-Square Wave
082	主音-锯齿波	Lead-Sawtooth Wave
083	主音-蒸汽琴	Lead-Callope
084	主音-雪坊	Lead-Chiff
085	主音-沙朗	Lead-Charang
086	主音-人声	Lead-Voice
087	主音-五度	Lead-Fifths
088	主音-贝司	Lead-Bass
合成背景		Pad
089	背景-新世纪	Pad-New Age
090	背景-温暖	Pad-Warm
091	背景-聚合成	Pad-Polysynth

序号	中文名称	英文名称
092	背景-唱诗	Pad-Choir
093	背景-弯曲	Pad-Bowed
094	背景-金属	Pad-Metallic
095	背景-环形	Pad-Halo
096	背景-掠扫	Pad-Sweep
合成特效		Effects
097	特效-雨声	FX-Rain
098	特效-声轨	FX-Soundtrack
099	特效-水晶	FX-Crystal
100	特效-大气	FX-Atmosphere
101	特效-闪亮	FX-Brightness
102	特效-鬼怪	FX-Goblins
103	特效-回声	FX-Echoes
104	特效-科幻	FX-Sci-Fi
民族乐器		Ethnic
105	西塔尔	Star
106	班卓琴	Banjo
107	三味线	Shamisen
108	日本筝	Koto
109	卡林巴1	Kalimba 1
110	风笛	Bagpipes
111	民间提琴	Fiddle
112	山奈	Shanai
打击乐器		Percussive
113	响铃	Tinkle Bell
114	阿果果	Agogo
115	钢鼓	Steel Drums
116	盒梆	Wood Block
117	日本鼓	Taiko Drum
118	旋律鼓	Melodic Drum
119	合成鼓	Synth Drum
120	反钹	Reverse Cymba
音效		Sound Effects
121	吉他换把	Guitar Fret Noise
122	呼吸	Breath Noise
123	海浪	Seashore
124	鸟鸣	Bird Tweet
125	电话铃	Telephone Ring
126	直升飞机	Helicopter
127	喝彩	Applause
128	枪声	Gun Shot
鼓组		Drum
129	标准鼓组	Standard Kit
130	民乐鼓组	Chinese Kit
131	房间鼓组	Room Kit
132	摇滚鼓组	Power Kit
133	电子鼓组	Electronic Kit
134	T808鼓组	T808 Kit
135	爵士鼓组	Jazz Kit
136	刷子鼓组	Brush Kit
137	古典鼓组	Orchestra Kit
138	效果鼓组	SFX Kit

节奏列表

序号	中文名称	英文名称
	8拍	8Beat
001	8拍1	8Beat 1
002	8拍2	8Beat 2
003	8拍3	8Beat 3
004	8拍4	8Beat 4
	16拍	16Beat
005	16拍1	16Beat 1
006	16拍2	16Beat 2
007	16拍3	16Beat 3
008	16拍4	16Beat 4
	民谣	Ballad
009	民谣	Ballad
010	灵魂民谣	Soul Ballad
011	6/8民谣	6/8Ballad
012	原声民谣	Acoustic Ballad
013	多彩民谣	Colour Ballad
014	吉他民谣	Guitar Ballad
015	钢琴民谣	Piano Ballad
016	风琴民谣	Organ Ballad
	流行	Pop
017	流行乐	Pop
018	流行华尔兹	Pop Waltz
019	底特律流行乐	Motown
020	英式流行乐	British Pop
021	吉他流行乐	Guitar Pop
022	慢速流行乐	Slow Pop
023	50年代流行乐	50's Pop
024	80年代流行乐	80's Pop
	摇滚	Rock
025	摇滚	Rock
026	50年代摇滚	50's Rock
027	60年代摇滚	60's Rock
028	70年代摇滚	70's Rock
029	80年代摇滚	80's Rock
030	重型摇滚	Big Rock
031	力量摇滚	Power Rock
032	黑暗摇滚	Dark Rock
033	爵士摇滚	Jazz Rock
034	柔和摇滚	Soft Rock
035	流行摇滚	Pop Rock
036	funk 摇滚	Funky Rock

序号	中文名称	英文名称
	8拍	8Beat
037	舞会摇滚	Ballad Rock
038	民歌摇滚	Folk Rock
039	慢速摇滚	Slow Rock
040	快速摇滚	Rock&Roll
	滑曳摇滚	Shuffle
041	布吉乐	Boogie
042	扭扭舞	Twis
043	动感律动	Groove
044	动感律动1	Groove 1
045	动感律动2	Groove 2
046	动感律动3	Groove 3
	钢琴伴奏	Piano
047	钢琴伴奏1	Piano 1
048	钢琴伴奏2	Piano 2
049	钢琴伴奏3	Piano 3
	不插电	Unplugged
050	不插电1	Unplugged 1
051	不插电2	Unplugged 2
052	不插电3	Unplugged 3
	舞曲	Dance
053	舞曲	Dance
054	迪斯科	Disco
055	家庭舞曲	House
056	欧洲舞曲	Euro Beat
057	芬克舞曲	Funky Dance
058	80年代舞曲	80's Dance
059	现代舞曲	Techno
060	美申舞	Fusion
	蓝调	R&B
061	布鲁斯	Blues
062	芬克	Funky
063	福音	Gospel
064	说唱	Rap
065	灵魂	Soul
	乡村	Country
066	乡村1	Country 1
067	乡村2	Country 2
	爵士	Jazz
068	爵士	Jazz
069	爵士华尔兹	Jazz Waltz

序号	中文名称	英文名称
	8拍	8Beat
070	舞会爵士	Jazz Ballad
071	轻快爵士	Jive
072	雷格泰姆	Ragtime
073	大乐队	Big Band
	摇摆	Swing
074	摇摆舞	Swing
	加勒比	Caribbean
075	加勒比	Caribbean
076	雷格	Reggae
	拉丁	Latin
077	恰恰	Cha Cha
078	伦巴	Rumba
079	桑巴	Samba
080	波萨诺瓦	BossaNova
081	曼波	Mambo
082	萨尔萨	Salsa
083	贝津舞	Beguine
084	巴西舞	Cumbia
085	拉丁舞	Latin
	世界音乐	World
086	巴洛克	Baroque
087	波莱多	Bolero
088	好莱坞	Holly Wood
	舞会音乐	Ballroom
089	狐步舞	Foxtrot
090	斗牛舞	Paso Doble
091	快步舞	Quick Step
092	巴恰塔舞	Bachata
093	波士顿舞	Boston
094	探戈	Tango
	华尔兹	Waltz
095	华尔兹	Waltz
	传统音乐	Traditional
096	进行曲	March
097	波尔卡	Polka
	古典音乐	Classical
098	古典音乐	Classical
099	中国民乐	Chinese
	中国民歌	China Folk
100	中国民谣	China Ballad

示范曲列表

序号	显示名称	中文名称	英文名称
01	土耳其进行曲	莫扎特-土耳其进行曲	Mozart Turkish March
02	莫扎特-奏鸣曲	莫扎特-奏鸣曲	Mozart Sonate
03	幻想即兴曲	肖邦-幻想即兴曲	Chopin Fantasie Impromptu
04	降E大调夜曲	肖邦-降E大调夜曲	Chopin Nocturne
05	小狗圆舞曲	肖邦-小狗圆舞曲	Chopin Petit Chien
06	悲怆奏鸣曲	贝多芬-悲怆奏鸣曲	Beethoven Patheic Sonata
07	致爱丽丝	贝多芬-致爱丽丝	Beethoven For Elise
08	月光奏鸣曲	贝多芬-月光奏鸣曲	Beethoven Mondschein Sonate
09	A小调圆舞曲	巴赫-A小调圆舞曲	Bach Waltz In A Mino
10	小步舞曲	巴赫-小步舞曲	Bach Menuett
11	童年的回忆	理查德-童年的回忆	Richard Souvenirs D'Enfance
12	水边的阿狄丽娜	理查德-水边的阿狄丽娜	Richard Ballade Pour Adeline
13	春之歌	门德尔松-春之歌	Mendelssohn Fr ühlingslied
14	三军进行曲	舒伯特-三军进行曲	Schubert Three Military Marches
15	梦幻曲	舒曼-梦幻曲	Schumann Traumerei
16	F大调小夜曲	海顿-F大调小夜曲	Haydn Little Serenade
17	卡农	帕赫贝尔-卡农	Pachelbel Canon In D
18	少女的祈祷	巴达捷斯卡-少女的祈祷	Badarzewska Maiden's Prayer
19	爱之梦	李斯特-爱之梦	Liszt Liebestrome
20	船歌	柴可夫斯基-船歌	Tchaikovsky Barcarolle
001	车尔尼599	车尔尼599 No.001	Czerny 599 No.001
002	车尔尼599	车尔尼599 No.002	Czerny 599 No.002
003	车尔尼599	车尔尼599 No.003	Czerny 599 No.003
004	车尔尼599	车尔尼599 No.004	Czerny 599 No.004
005	车尔尼599	车尔尼599 No.005	Czerny 599 No.005
006	车尔尼599	车尔尼599 No.006	Czerny 599 No.006
007	车尔尼599	车尔尼599 No.007	Czerny 599 No.007
008	车尔尼599	车尔尼599 No.008	Czerny 599 No.008
009	车尔尼599	车尔尼599 No.009	Czerny 599 No.009
010	车尔尼599	车尔尼599 No.010	Czerny 599 No.010
011	车尔尼599	车尔尼599 No.011	Czerny 599 No.011
012	车尔尼599	车尔尼599 No.012	Czerny 599 No.012
013	车尔尼599	车尔尼599 No.013	Czerny 599 No.013
014	车尔尼599	车尔尼599 No.014	Czerny 599 No.014
015	车尔尼599	车尔尼599 No.015	Czerny 599 No.015
016	车尔尼599	车尔尼599 No.016	Czerny 599 No.016
017	车尔尼599	车尔尼599 No.017	Czerny 599 No.017
018	车尔尼599	车尔尼599 No.018	Czerny 599 No.018
019	车尔尼599	车尔尼599 No.019	Czerny 599 No.019
020	车尔尼599	车尔尼599 No.020	Czerny 599 No.020
021	车尔尼599	车尔尼599 No.021	Czerny 599 No.021
022	车尔尼599	车尔尼599 No.022	Czerny 599 No.022
023	车尔尼599	车尔尼599 No.023	Czerny 599 No.023
024	车尔尼599	车尔尼599 No.024	Czerny 599 No.024
025	车尔尼599	车尔尼599 No.025	Czerny 599 No.025
026	车尔尼599	车尔尼599 No.026	Czerny 599 No.026
027	车尔尼599	车尔尼599 No.027	Czerny 599 No.027
028	车尔尼599	车尔尼599 No.028	Czerny 599 No.028
029	车尔尼599	车尔尼599 No.029	Czerny 599 No.029
030	车尔尼599	车尔尼599 No.030	Czerny 599 No.030
031	车尔尼599	车尔尼599 No.031	Czerny 599 No.031
032	车尔尼599	车尔尼599 No.032	Czerny 599 No.032
033	车尔尼599	车尔尼599 No.033	Czerny 599 No.033
034	车尔尼599	车尔尼599 No.034	Czerny 599 No.034
035	车尔尼599	车尔尼599 No.035	Czerny 599 No.035
036	车尔尼599	车尔尼599 No.036	Czerny 599 No.036
037	车尔尼599	车尔尼599 No.037	Czerny 599 No.037
038	车尔尼599	车尔尼599 No.038	Czerny 599 No.038
039	车尔尼599	车尔尼599 No.039	Czerny 599 No.039
040	车尔尼599	车尔尼599 No.040	Czerny 599 No.040

序号	显示名称	中文名称	英文名称
041	车尔尼599	车尔尼599 No.041	Czerny 599 No.041
042	车尔尼599	车尔尼599 No.042	Czerny 599 No.042
043	车尔尼599	车尔尼599 No.043	Czerny 599 No.043
044	车尔尼599	车尔尼599 No.044	Czerny 599 No.044
045	车尔尼599	车尔尼599 No.045	Czerny 599 No.045
046	车尔尼599	车尔尼599 No.046	Czerny 599 No.046
047	车尔尼599	车尔尼599 No.047	Czerny 599 No.047
048	车尔尼599	车尔尼599 No.048	Czerny 599 No.048
049	车尔尼599	车尔尼599 No.049	Czerny 599 No.049
050	车尔尼599	车尔尼599 No.050	Czerny 599 No.050
051	车尔尼599	车尔尼599 No.051	Czerny 599 No.051
052	车尔尼599	车尔尼599 No.052	Czerny 599 No.052
053	车尔尼599	车尔尼599 No.053	Czerny 599 No.053
054	车尔尼599	车尔尼599 No.054	Czerny 599 No.054
055	车尔尼599	车尔尼599 No.055	Czerny 599 No.055
056	车尔尼599	车尔尼599 No.056	Czerny 599 No.056
057	车尔尼599	车尔尼599 No.057	Czerny 599 No.057
058	车尔尼599	车尔尼599 No.058	Czerny 599 No.058
059	车尔尼599	车尔尼599 No.059	Czerny 599 No.059
060	车尔尼599	车尔尼599 No.060	Czerny 599 No.060
061	车尔尼599	车尔尼599 No.061	Czerny 599 No.061
062	车尔尼599	车尔尼599 No.062	Czerny 599 No.062
063	车尔尼599	车尔尼599 No.063	Czerny 599 No.063
064	车尔尼599	车尔尼599 No.064	Czerny 599 No.064
065	车尔尼599	车尔尼599 No.065	Czerny 599 No.065
066	车尔尼599	车尔尼599 No.066	Czerny 599 No.066
067	车尔尼599	车尔尼599 No.067	Czerny 599 No.067
068	车尔尼599	车尔尼599 No.068	Czerny 599 No.068
069	车尔尼599	车尔尼599 No.069	Czerny 599 No.069
070	车尔尼599	车尔尼599 No.070	Czerny 599 No.070
071	车尔尼599	车尔尼599 No.071	Czerny 599 No.071
072	车尔尼599	车尔尼599 No.072	Czerny 599 No.072
073	车尔尼599	车尔尼599 No.073	Czerny 599 No.073
074	车尔尼599	车尔尼599 No.074	Czerny 599 No.074
075	车尔尼599	车尔尼599 No.075	Czerny 599 No.075
076	车尔尼599	车尔尼599 No.076	Czerny 599 No.076
077	车尔尼599	车尔尼599 No.077	Czerny 599 No.077
078	车尔尼599	车尔尼599 No.078	Czerny 599 No.078
079	车尔尼599	车尔尼599 No.079	Czerny 599 No.079
080	车尔尼599	车尔尼599 No.080	Czerny 599 No.080
081	车尔尼599	车尔尼599 No.081	Czerny 599 No.081
082	车尔尼599	车尔尼599 No.082	Czerny 599 No.082
083	车尔尼599	车尔尼599 No.083	Czerny 599 No.083
084	车尔尼599	车尔尼599 No.084	Czerny 599 No.084
085	车尔尼599	车尔尼599 No.085	Czerny 599 No.085
086	车尔尼599	车尔尼599 No.086	Czerny 599 No.086
087	车尔尼599	车尔尼599 No.087	Czerny 599 No.087
088	车尔尼599	车尔尼599 No.088	Czerny 599 No.088
089	车尔尼599	车尔尼599 No.089	Czerny 599 No.089
090	车尔尼599	车尔尼599 No.090	Czerny 599 No.090
091	车尔尼599	车尔尼599 No.091	Czerny 599 No.091
092	车尔尼599	车尔尼599 No.092	Czerny 599 No.092
093	车尔尼599	车尔尼599 No.093	Czerny 599 No.093
094	车尔尼599	车尔尼599 No.094	Czerny 599 No.094
095	车尔尼599	车尔尼599 No.095	Czerny 599 No.095
096	车尔尼599	车尔尼599 No.096	Czerny 599 No.096
097	车尔尼599	车尔尼599 No.097	Czerny 599 No.097
098	车尔尼599	车尔尼599 No.098	Czerny 599 No.098
099	车尔尼599	车尔尼599 No.099	Czerny 599 No.099
100	车尔尼599	车尔尼599 No.100	Czerny 599 No.100

问题	原因	解决办法
按键盘琴键时没有声音发出	原因①音量控制器设定在最小“-”位置处 原因②有耳机或插头转换器插在耳机插孔之一中。 原因③电源没接通家庭220V或琴处于关机状态	解决办法：向右最大音量“+”方向转动音量控制器。 解决办法：将耳机插孔拔下所有连接物。 解决办法：接通家庭电源，然后按下“POWER”键开机。
数码钢琴音调不准	原因①数码钢琴的音调设定值不是“0” 原因②八度移位功能被变更 原因③数码钢琴的调音不准确	解决办法：长按3秒操作面板【功能/移调】键，将数字调整为“0” 解决办法：将功能里的八度移调功能值设定为“0” 解决办法：将功能里的调音值设定为“0”
数码钢琴与电脑连接后无法传送数据	—	1、检查并确认USB数据线已连接在数码钢琴及电脑上，并且电脑上的音乐软件已选择了正确的设备。 2、关闭数码钢琴电源，然后在电脑上结束音乐软件。接着，重新打开数码钢琴的电源，然后在电脑上重新启动音乐软件。
踏板不起作用	原因①踏板的连接线插孔没插到主机上 原因②踏板一端插头松动	解决办法：把踏板线的插头插到主机插孔上。 解决办法：检查确认踏板连接线连接三踏板的一端插头是否松动，插紧即可。
与iPhone/iPad/iPod touch/安卓平板应用程序配合使用时，会听到数码钢琴的内置扬声器或耳机中有噪音	信号干扰	解决办法：将数码钢琴与iPhone/iPad/iPod touch/安卓平板连接之前，请先打开设备的飞行模式或远离其他电子产品家用电器。

- 为了确保正确地组装本钢琴，请在组装前认真阅读本手册，并将本手册放置在随手可取之处以便查阅。
- 请将主机从箱内取出，除去包裹在琴体的保护层和泡沫盒。（**包装盒以及包装材料务必保存半个月**）
- 在组装或搬运的过程中，请保持水平抬起设备。
- 请小心组装或搬运，注意不要夹伤您的双手，或是将设备摔落砸到您的双脚。
- 请您将螺丝拧至最终位置之前，先轻轻地较为轻松地拧螺丝。等到螺丝已经进入大约一般的时候再增加用力。拧至螺丝最终位置时请勿使用过强的力量，这样有可能会破坏螺丝。
- 将螺丝拧紧之后，请将设备放置于平坦稳固的地方。请勿将其放置于蓬松的地毯或地面上。这样踏板容易晃动，从而导致皮损。
- 请勿将设备的主机部分直接放置于地板上。这样会损坏底部的接口和支架，同时也会损坏主机的底面板。
- 打开包装箱，检查箱内物品，如螺丝包是否齐全。
- 注意>请务必先安装好踏板支撑螺栓，踏板支撑手柄螺栓的黑色梅花塑料部分应反方向拧出，直至接触到地面（此最大的螺栓是起到支撑整个踏板作用力的作用）。

安装步骤

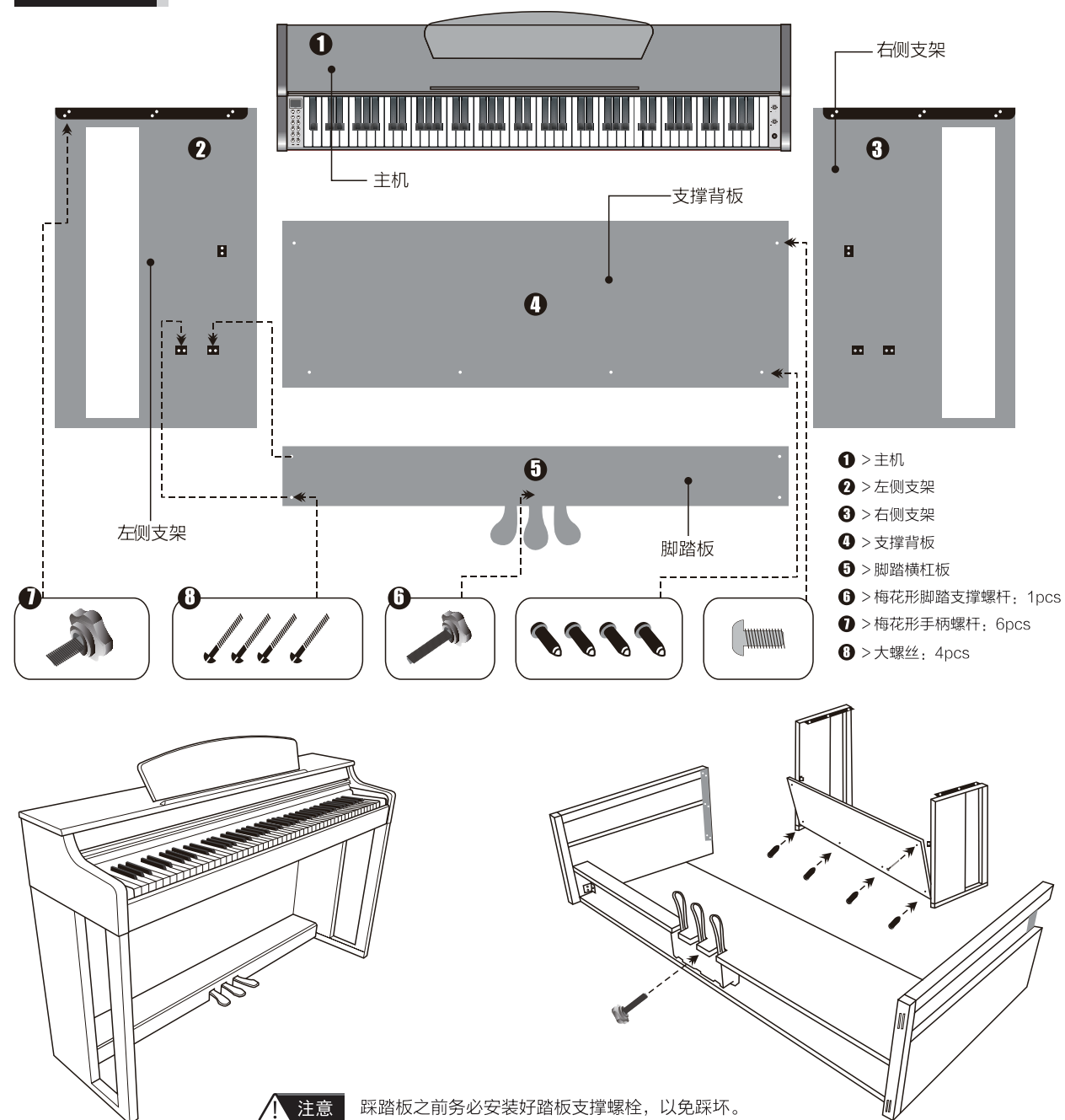

致公司的服务与产品意见:

※联系信息见本说明书封底